

YAKIMA

Four Timer

**Tools Required:**

Adjustable Wrenches
Or
15/16" socket/wrenches
9/16" socket/wrenches

Outils nécessaires:

Clés à molette
OU
Clé et douille 15/16 po (± 24 mm)
Clé et douille 9/16 po (± 14 mm)

Herramientas requeridas:

Llaves ajustables
O
Llave de cubo de 15/16"
Llave de cubo de 9/16"

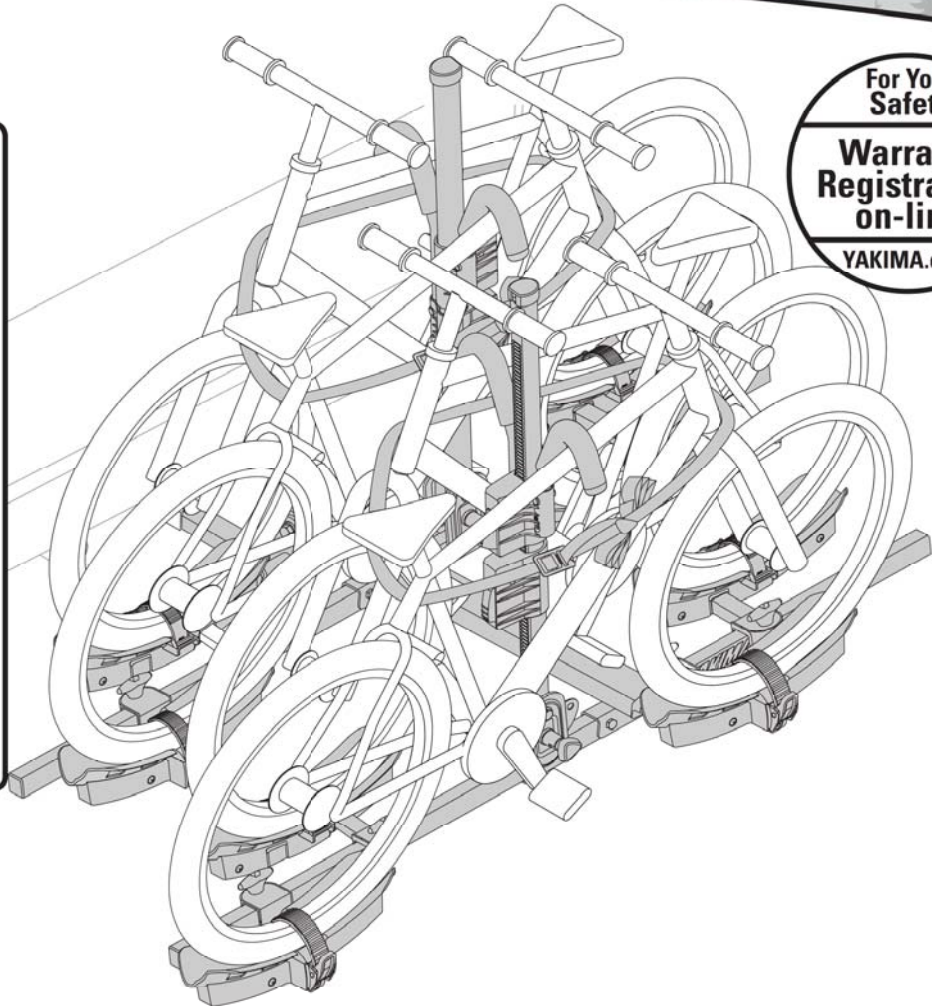

For Your
Safety

Warranty
Registration
on-line

YAKIMA.com

CONTENTS • CONTENU • CONTENIDO

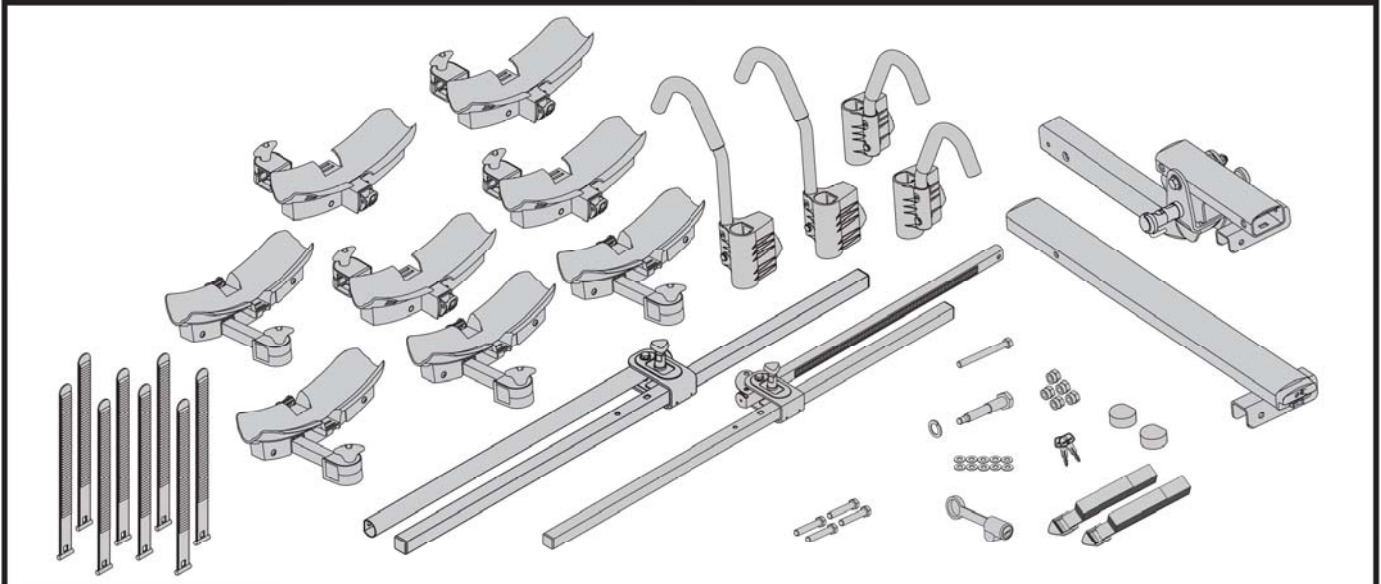

INSTALLATION • MONTAGE • INSTALLATION

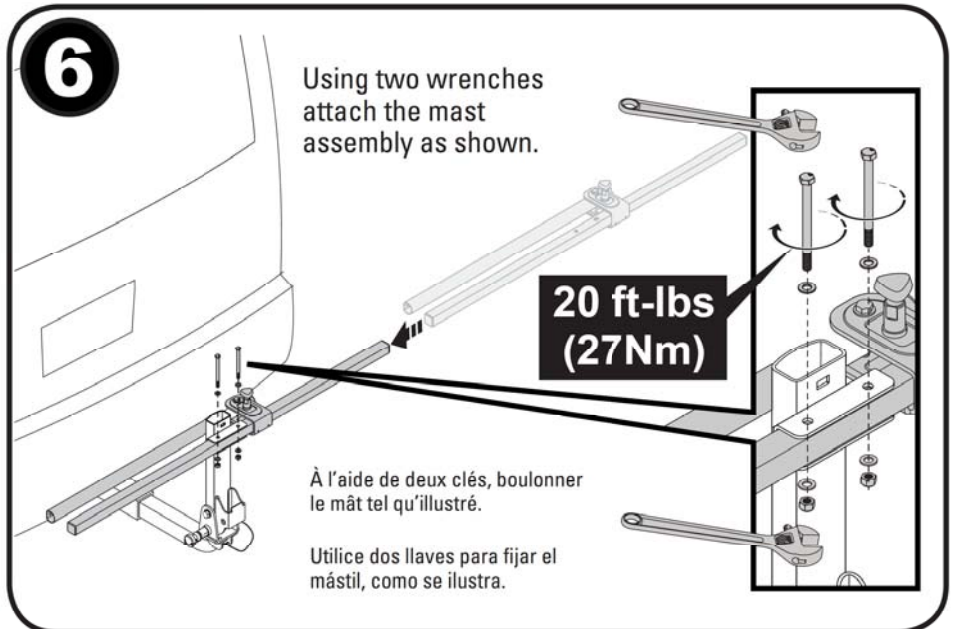
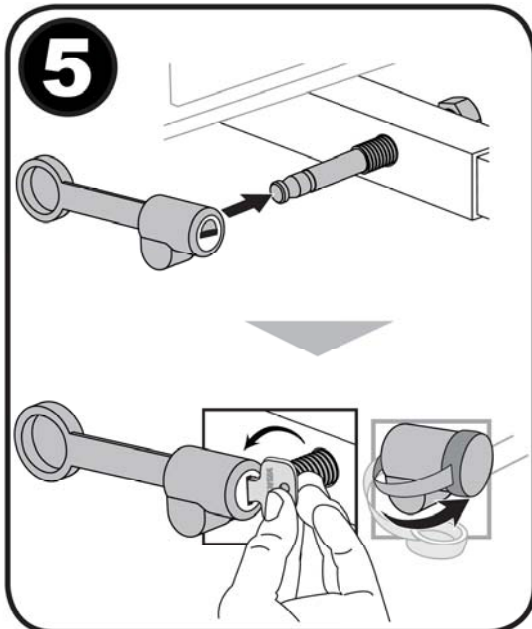
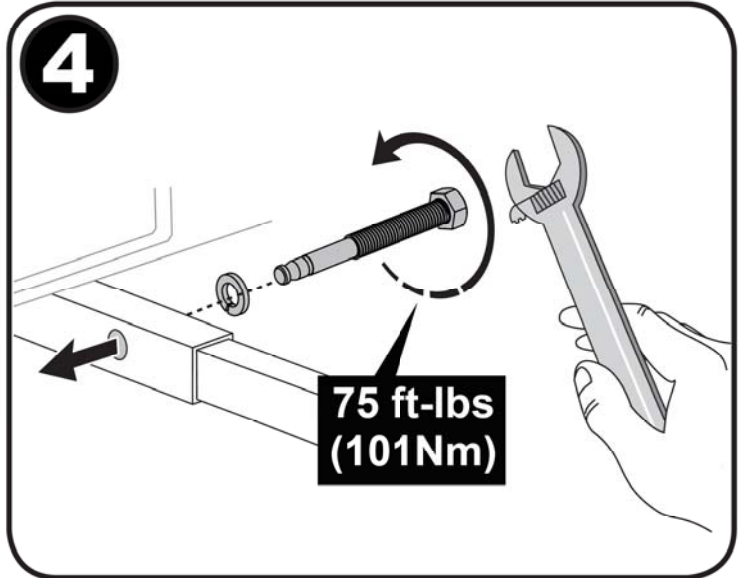
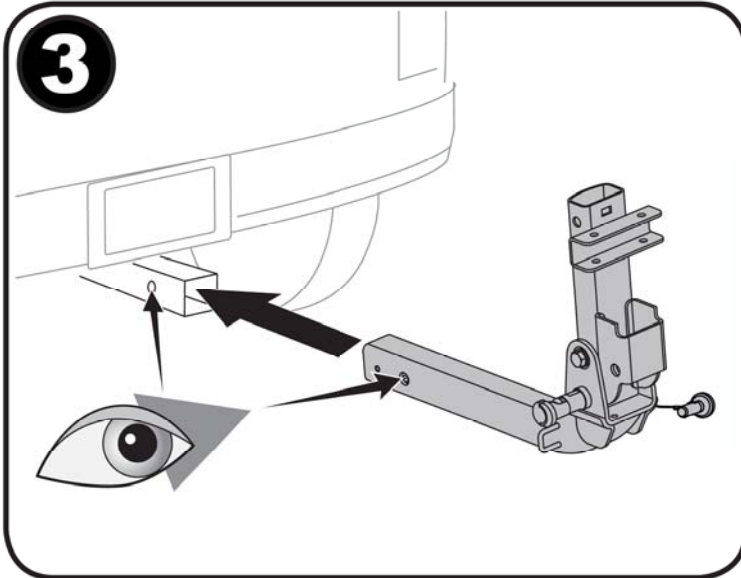
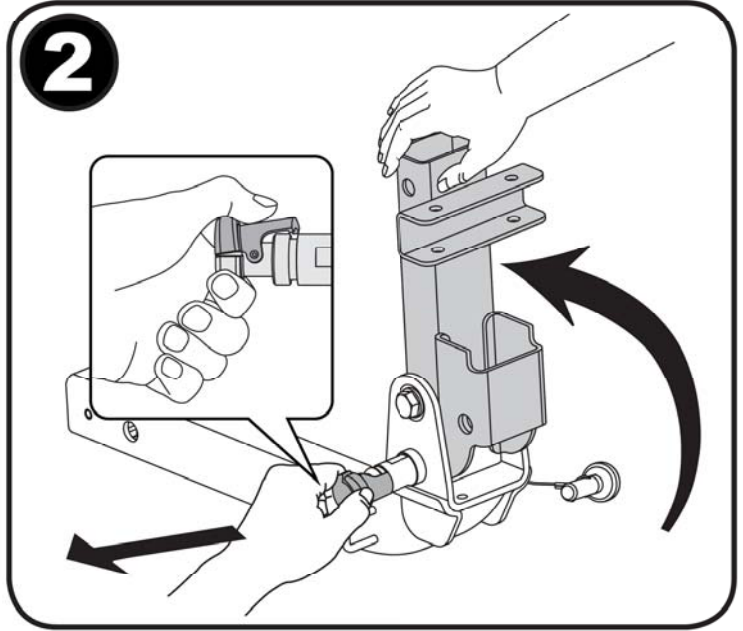
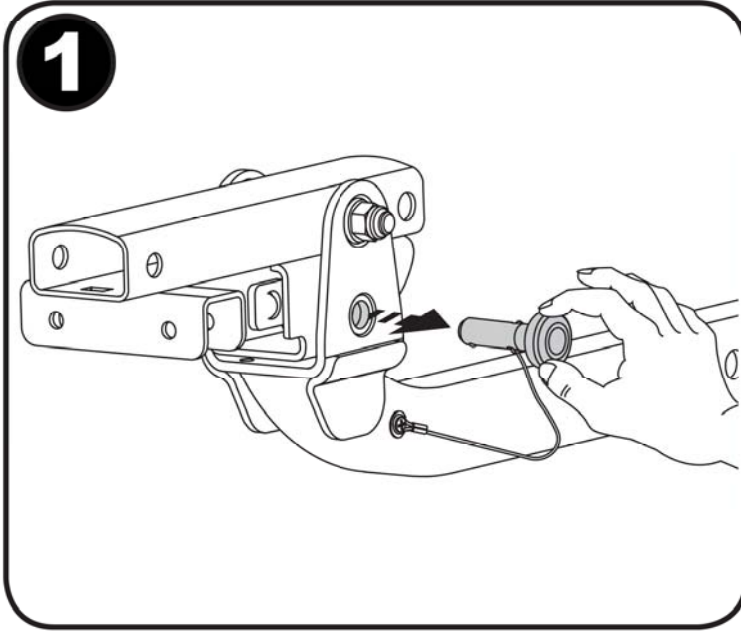

7 Insert the extension tube and secure with provided hardware.

Insérer le tube de rallonge et le fixer avec la quincaillerie fournie.

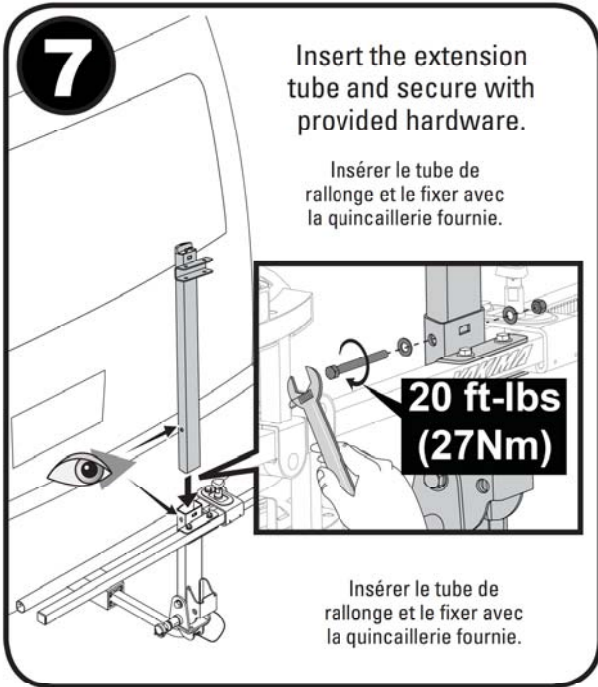

20 ft-lbs (27Nm)

Insérer le tube de rallonge et le fixer avec la quincaillerie fournie.

8 Using two wrenches attach the mast assembly as shown.

À l'aide de deux clés, boulonner le mât tel qu'illustré.

Utilice dos llaves para fijar el mástil, como se ilustra.

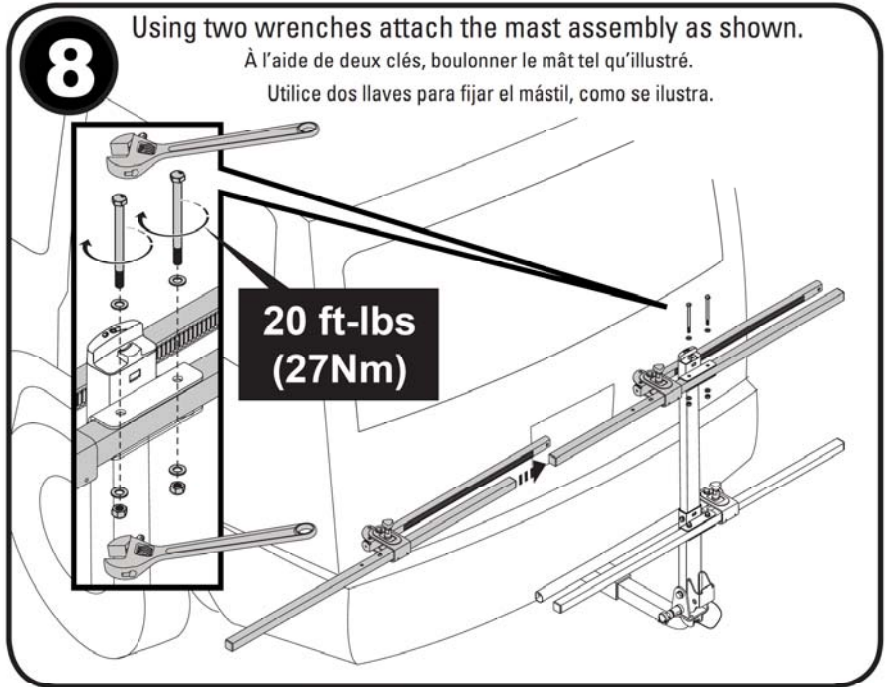

20 ft-lbs (27Nm)

9

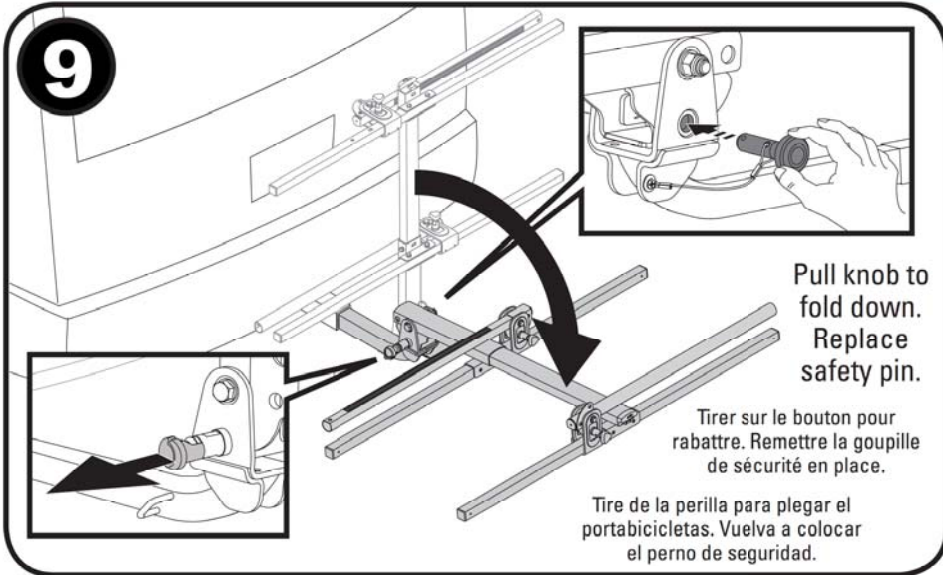

Pull knob to fold down. Replace safety pin.

Tirer sur le bouton pour rabattre. Remettre la goupille de sécurité en place.

Tire de la perilla para plegar el portabicicletas. Vuelva a colocar el perno de seguridad.

10 Pull knobs and raise the masts.

Tirer sur les boutons et relever les mâts.

Tire de las perillas y levante los mástiles.

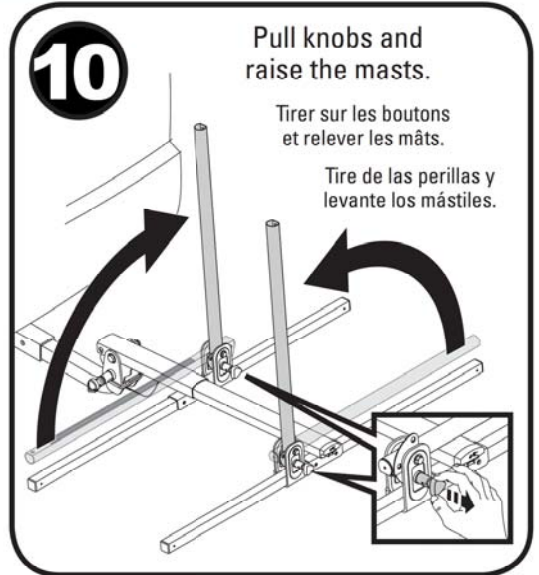

11



Dissassemble wheeltrays.

Démonter les gouttières.

Desarme los soportes de rueda.

4X

12 Attach the first set of wheeltrays. There are left and right wheeltrays. Match the configuration pictured here.

Poser le premier jeu de gouttières. Certaines vont à gauche, d'autres à droite. Les poser tel qu'illustré.

Fije el primer conjunto de soportes de rueda. Hay soportes de rueda izquierdos y derechos. Configúrelos como se ilustra aquí.

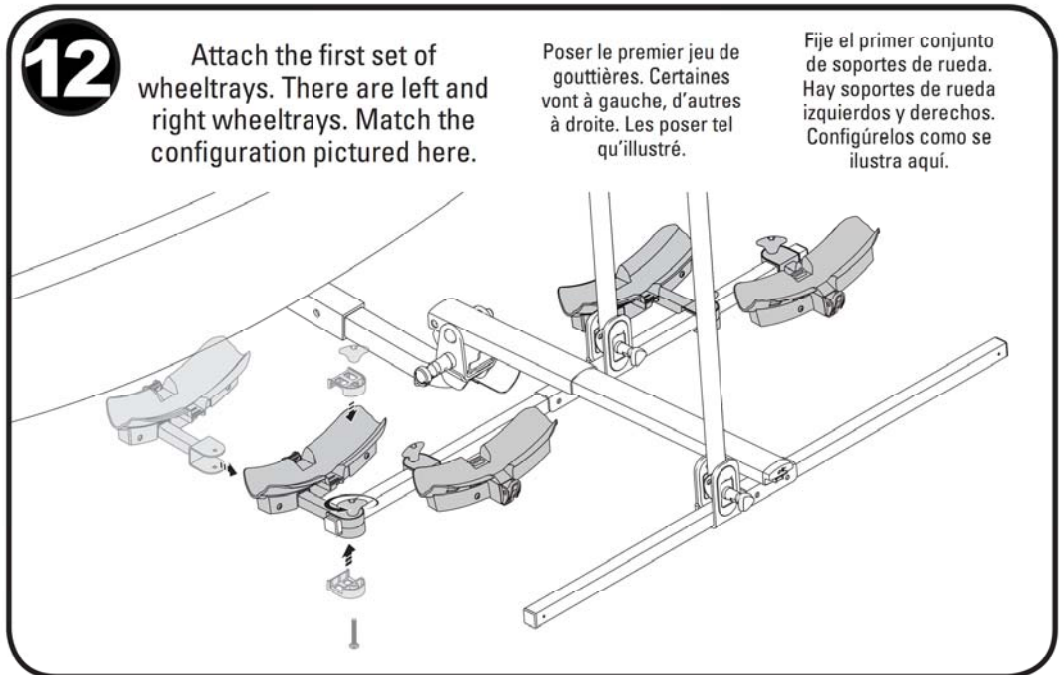

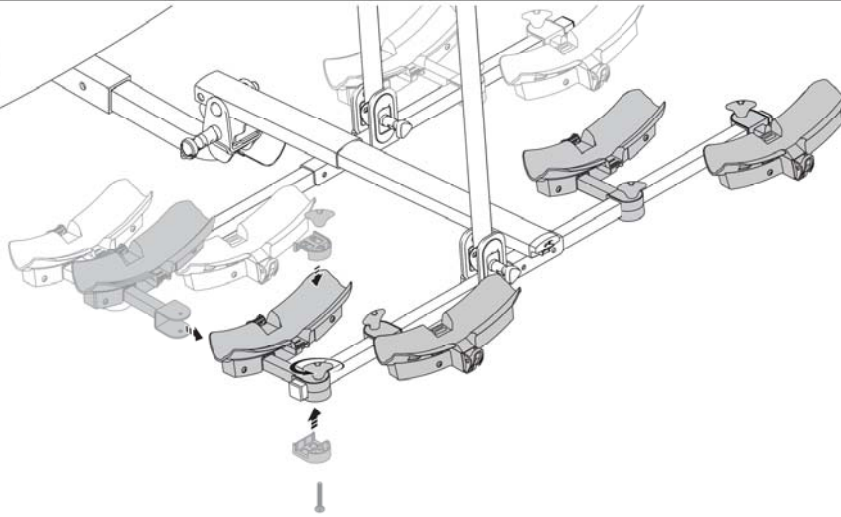
13

Attach the second set of wheeltrays. There are left and right wheeltrays. Match the configuration pictured here.

Poser le deuxième jeu de gouttières. Certaines vont à gauche, d'autres à droite. Les poser tel qu'illustré.

Fije el segundo conjunto de soportes de rueda. Hay soportes de rueda izquierdos y derechos. Configúrelos como se ilustra aquí.

14

Install wheelstraps.

Poser les sangles de roue.

Installe las correas de rueda.

- Use slot closest to wheeltray.
- Teeth face away from wheeltray

- Employer la fente la plus proche de la gouttière.
- Les dents doivent être du côté opposé à la gouttière.

- Utilice la ranura más cercana al soporte de rueda.
- Los dientes deben quedar del lado exterior del soporte de rueda.

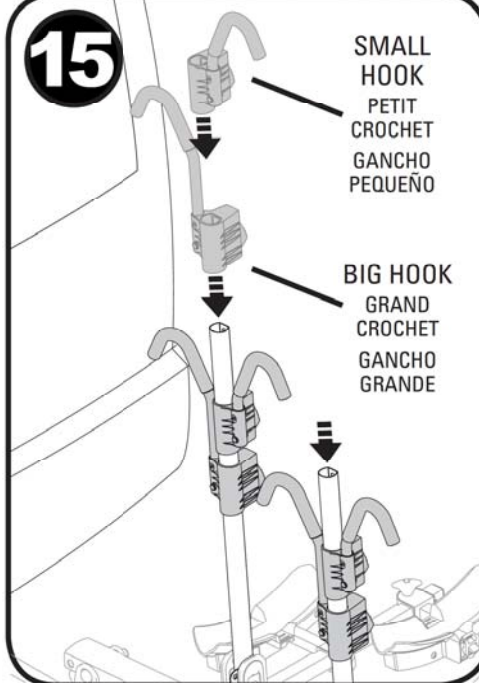
15

SMALL HOOK
PETIT CROCHET
GANCHO PEQUEÑO

BIG HOOK
GRAND CROCHET
GANCHO GRANDE

16

Install endcaps.

Poser les bouchons d'extrémité.

Installe los capuchones de los extremos.

LOADING • CHARGEMENT • CARGA

1

Tuck strap out of the way.

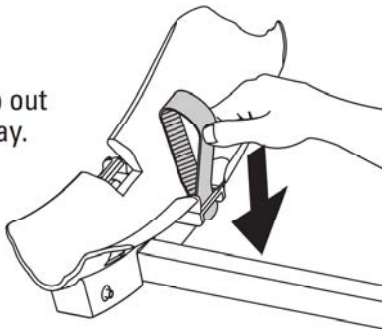

Enfiler le bout de la sangle dans la fente.

Pliegue la correa hacia un lado para apartarla del camino.

2

To make loading easier you can rotate the hooks out of the way.

Pour faciliter le chargement, on peut tourner les crochets.

Para facilitar la carga, es posible rotar los ganchos para apartarlos del camino.

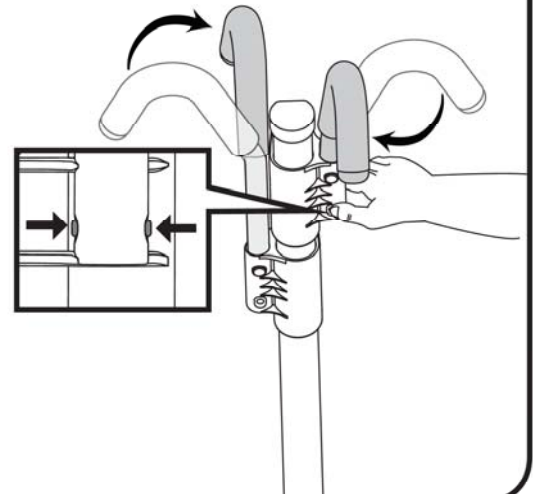

3

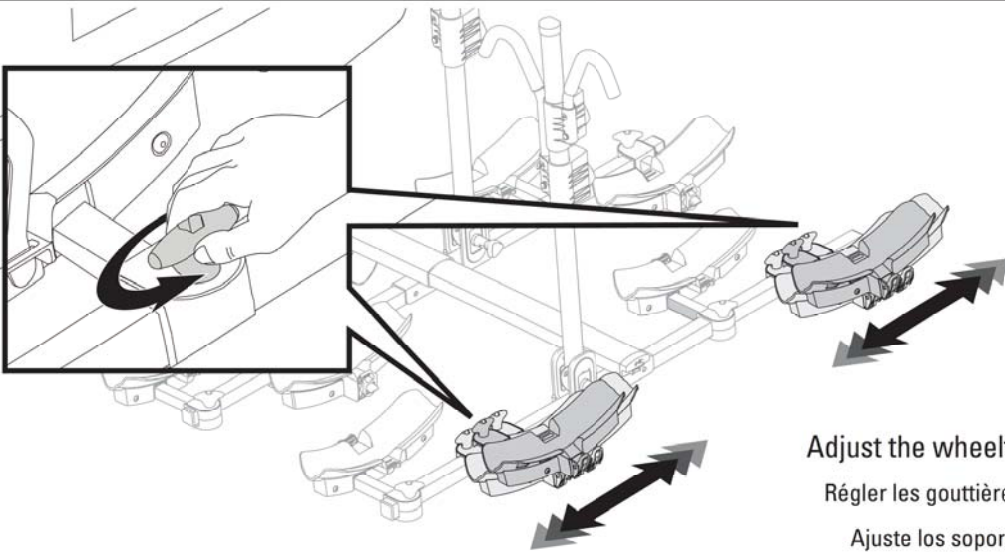

Adjust the wheeltrays to fit your bikes.

Régler les gouttières en fonction des vélos.

Ajuste los soportes de rueda para que quepan las bicicletas.

TIP: Wheeltrays are reversible. Adjust their position if necessary to fit your bikes.

CONSEIL : Les gouttières peuvent se monter dans l'autre sens. On peut les poser autrement au besoin.

Consejo: Los soportes de rueda son reversibles. Si es necesario, ajuste la posición para que quepan las bicicletas.

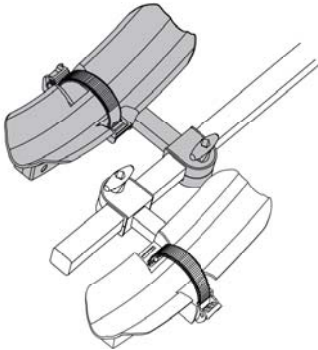

4

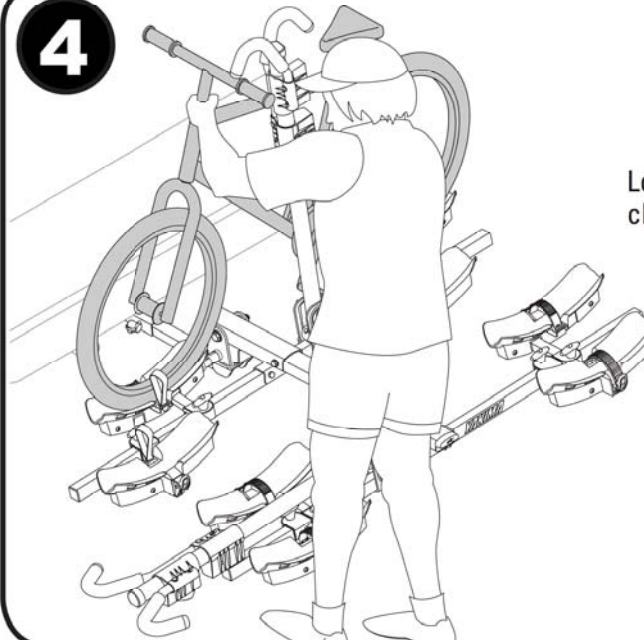

Load heaviest bike closest to vehicle.

Charger le vélo le plus lourd près du véhicule.

Cargue la bicicleta más pesada lo más pegada posible al vehículo.

5

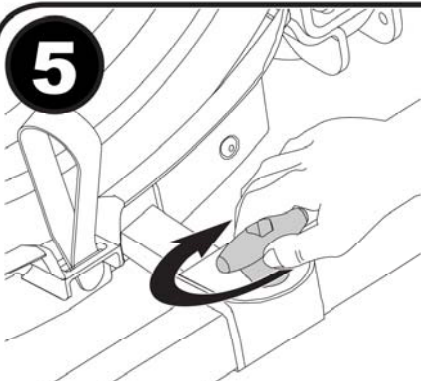

Tighten the wheeltray knobs.

Serrer les boutons des gouttières.

Apriete las perillas del soporte de rueda.

Tip: You can reverse the position of the hooks to better fit your bikes by removing the endcap, switching their position, and replacing the endcap.

Conseil : On peut intervertir les crochets pour qu'ils s'adaptent mieux aux vélos : retirer le bouchon d'extrémité, inverser les crochets et remettre le bouchon en place.

Consejo: Es posible invertir la posición de los ganchos para mejorar el ajuste de las bicicletas. Para esto, retire el capuchón del extremo, cambie la posición y vuelva a instalar dicho capuchón.

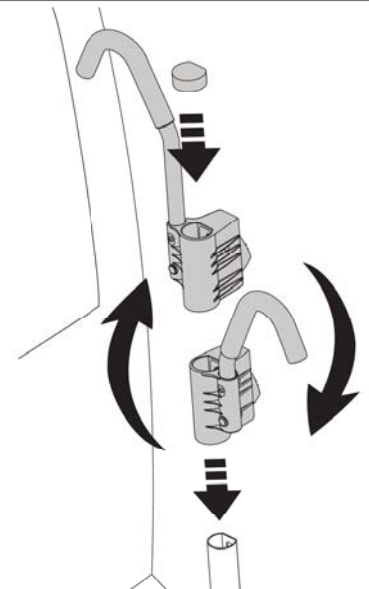

6

Rotate the hook back over the bike and firmly press it down onto the bike frame.

Ramener le crochet au-dessus du vélo et l'appuyer fermement contre le cadre.

Gire el gancho hacia atrás por encima de la bicicleta y presiónelo firmemente hacia abajo sobre el cuadro.

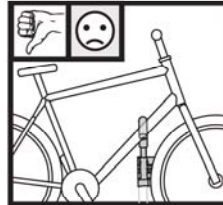
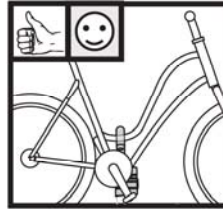
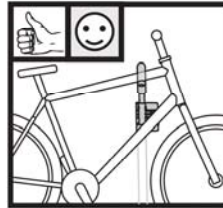
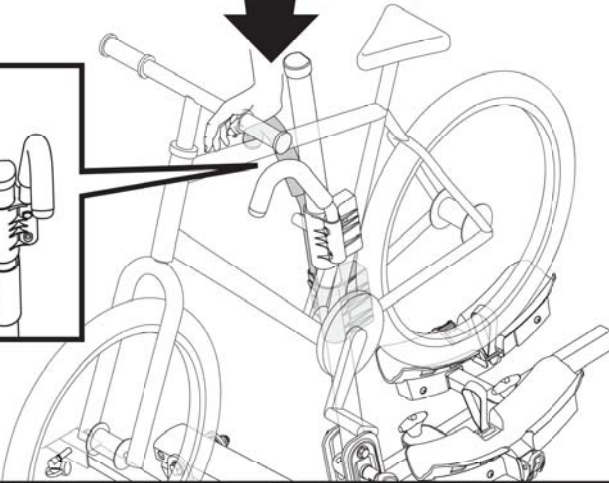

TIP: You can replace the short hook with 8880525 LONG HOOK "A" or replace the long hook with 8880526 SHORT HOOK "B". Go to www.yakima.com or contact your local dealer to purchase.

CONSEIL : on peut remplacer le crochet court par un CROCHET LONG "A" (art. n° 8880525), ou le crochet long par un CROCHET COURT "B" (art. n° 8880526). Pour en faire l'achat, voir votre dépositaire ou le site www.yakima.com.

CONSEIL : on peut remplacer le crochet court par un CROCHET LONG "A" (art. n° 8880525), ou le crochet long par un CROCHET COURT "B" (art. n° 8880526). Pour en faire l'achat, voir votre dépositaire ou le site www.yakima.com.

7

- Thread strap through spokes, and insert it into the slot in the wheeltray.
- Do not let strap push against valve stem.
- Pull hard to tighten.

- Passer la sangle entre les rayons et l'insérer dans la fente sous le cliquet.
- Ne pas appuyer la sangle contre la tige de la valve.
- Tirer fort pour serrer.

- Pase la correa a través de los rayos e insértela en la ranura del soporte de rueda.
- Evite que la correa empuje la válvula.
- Tire con fuerza para que quede bien apretada.

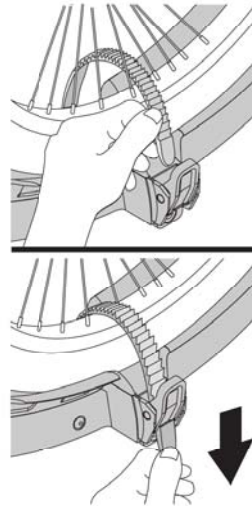

TIP: For larger tire sizes up to 4.5" use 8002470 FAT STRAPS. Go to www.yakima.com or contact your local dealer to purchase.

CONSEIL : pour les gros pneus (jusqu'à 4,5 po), employer les sangles FAT STRAPS (art. n° 8002470). Pour en faire l'achat, voir votre dépositaire ou le site www.yakima.com.

CONSEJO: Para los neumáticos gruesos (de hasta 4.5"), utilice las correas FAT STRAPS (p/n 8002470). Visite el sitio www.yakima.com o póngase en contacto con un distribuidor local para comprarlas.

8

Repeat steps 3 through 7 to load and secure your other bikes.

Répéter les opérations 3 à 7 pour charger et arrimer les autres vélos.

Repita los pasos 3 a 7 para cargar y asegurar las otras bicicletas.

Use caution to avoid interference between the bikes. Typically alternating bike direction is the best practice, however, you may also load the bikes facing the same direction.

Faire attention de ne pas accrocher les vélos l'un dans l'autre. En général, on a avantage à les charger en sens opposé l'un de l'autre, mais il arrive qu'il soit possible de les charger dans le même sens.

Evite a toda costa que las bicicletas interfieran entre sí. Lo mejor es cargarlas de forma alternada, aunque también puede ubicarlas en la misma dirección.

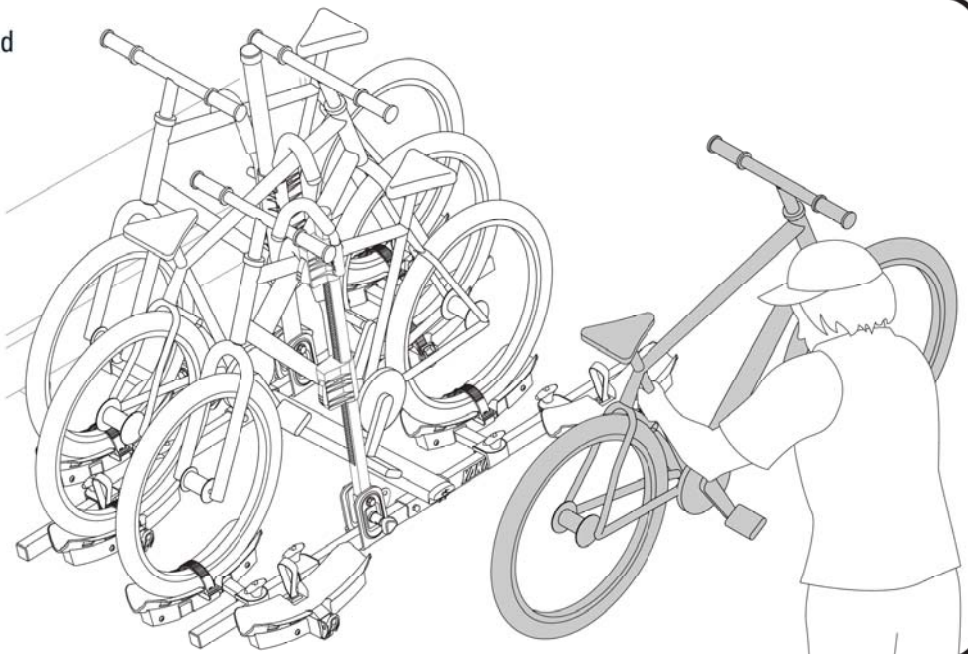

9

Use the security straps to secure each group of bikes to their mast. Secure the extra strap by bundling it up and securely tying it off.

Employer les sangles pour arrimer chaque paire de vélos à son mât. Réunir l'excédent de sangle et bien l'attacher.

Utilice las correas de seguridad para asegurar cada grupo de bicicletas al mástil correspondiente. Asegure la correa adicional arrollándola arriba y atándola abajo de manera segura.

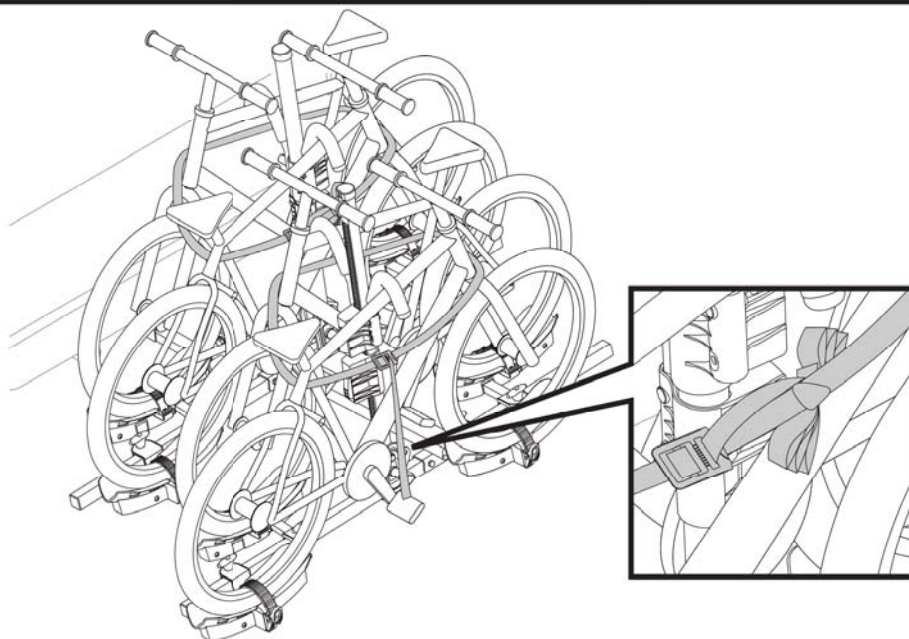

UNLOADING • DÉCHARGEMENT • DESCARGA

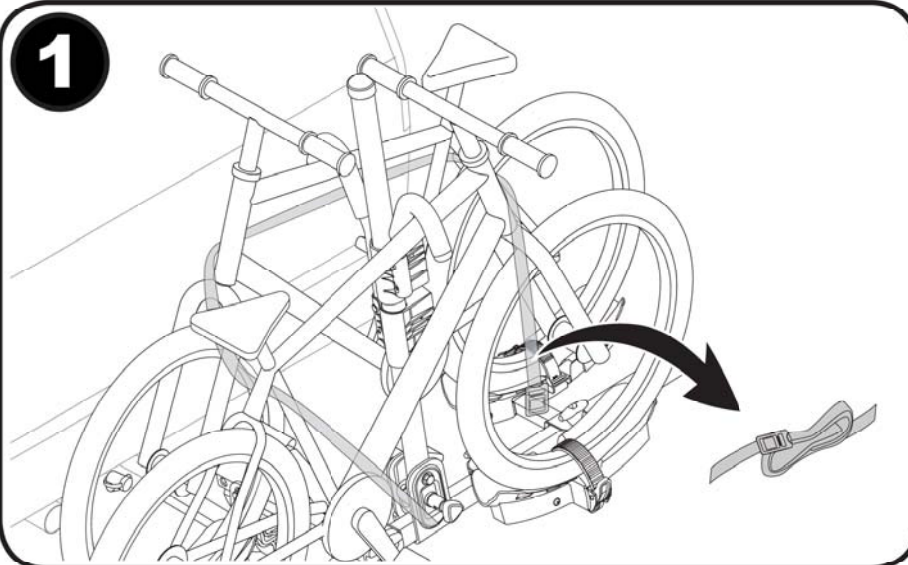
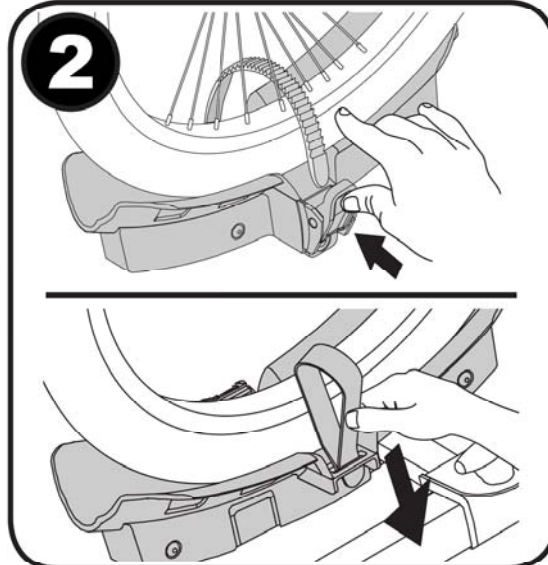
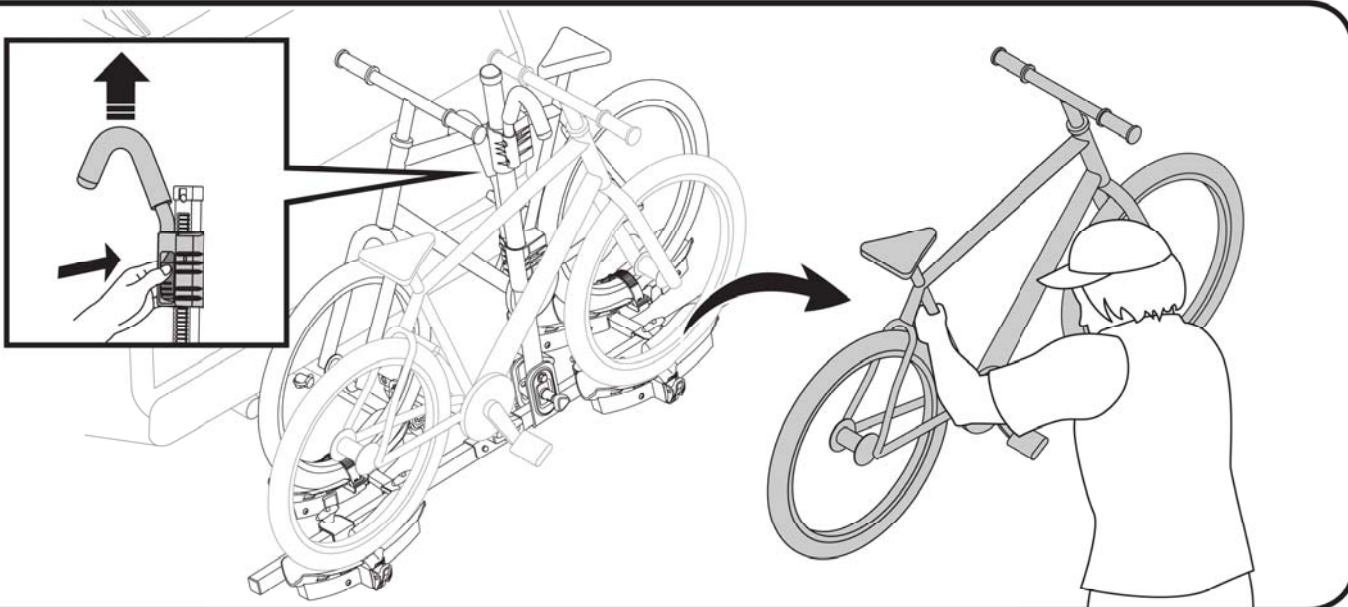
1**2****3**

FOLDING • RELEVAGE • PLEGADO

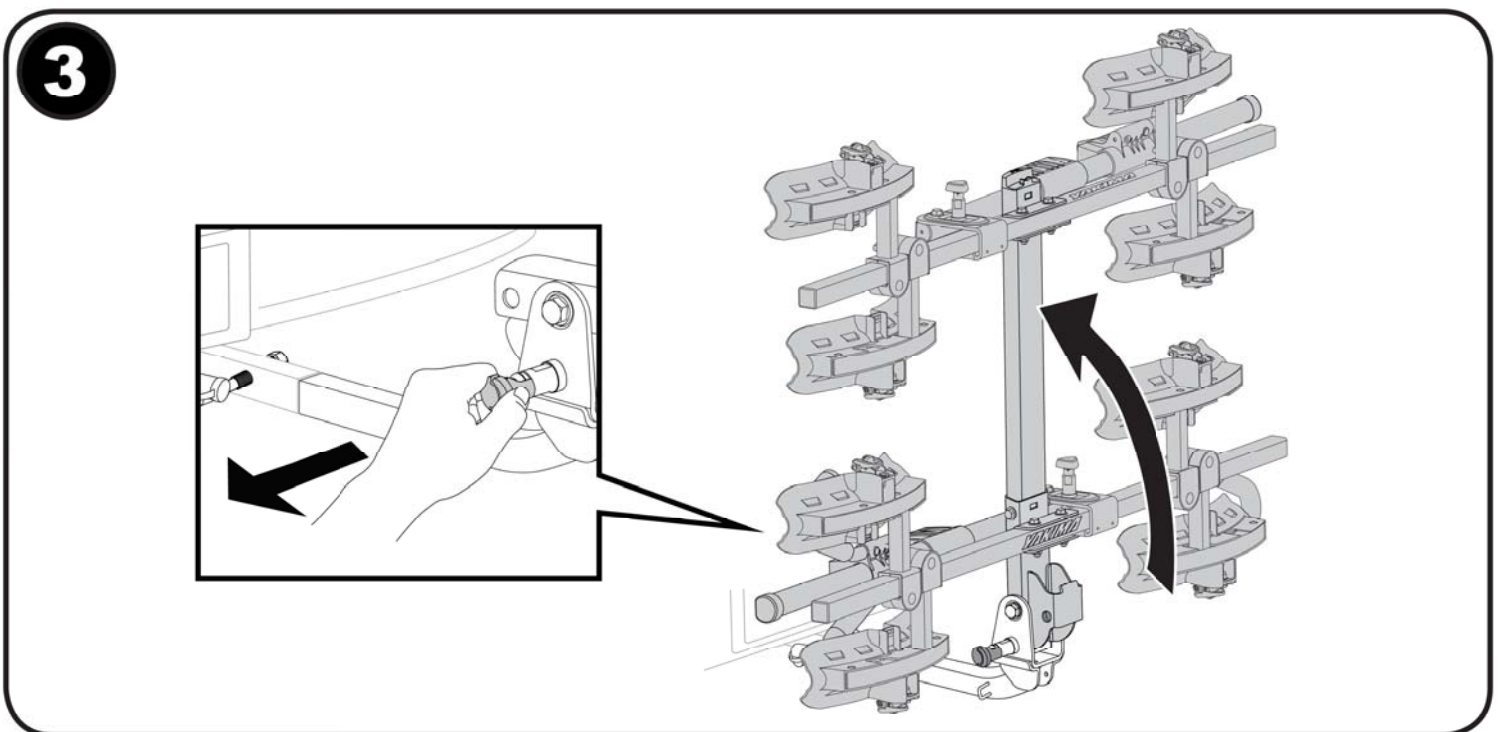
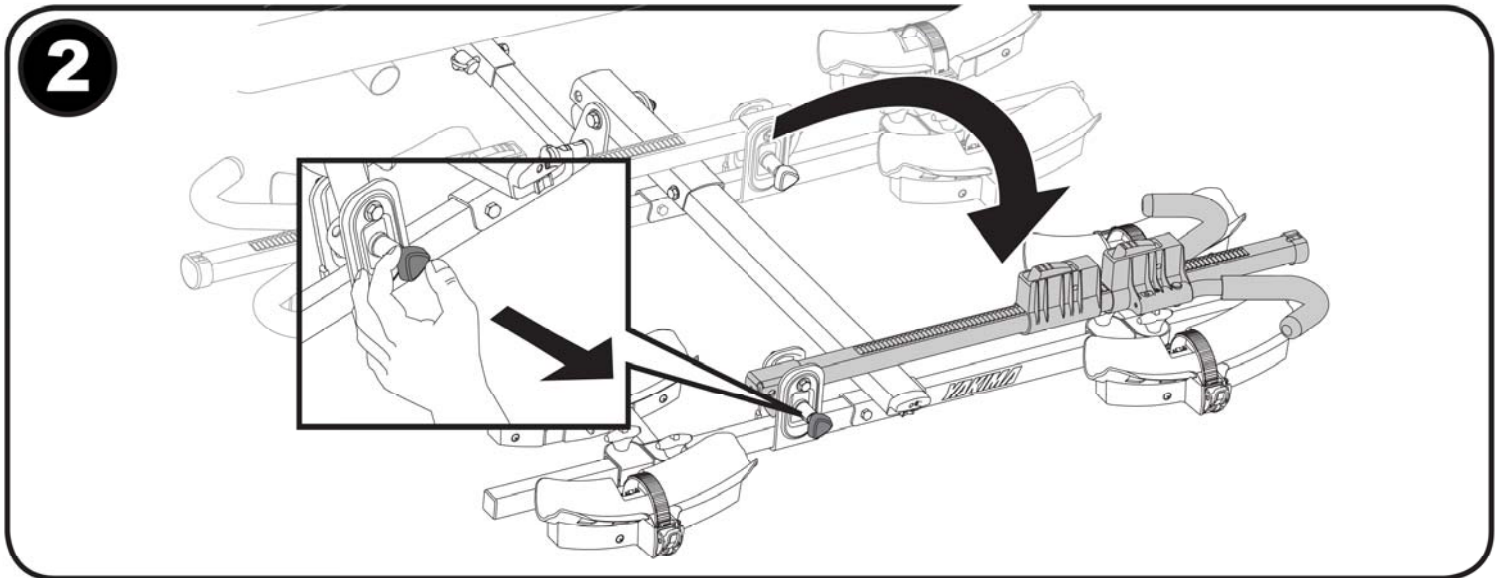
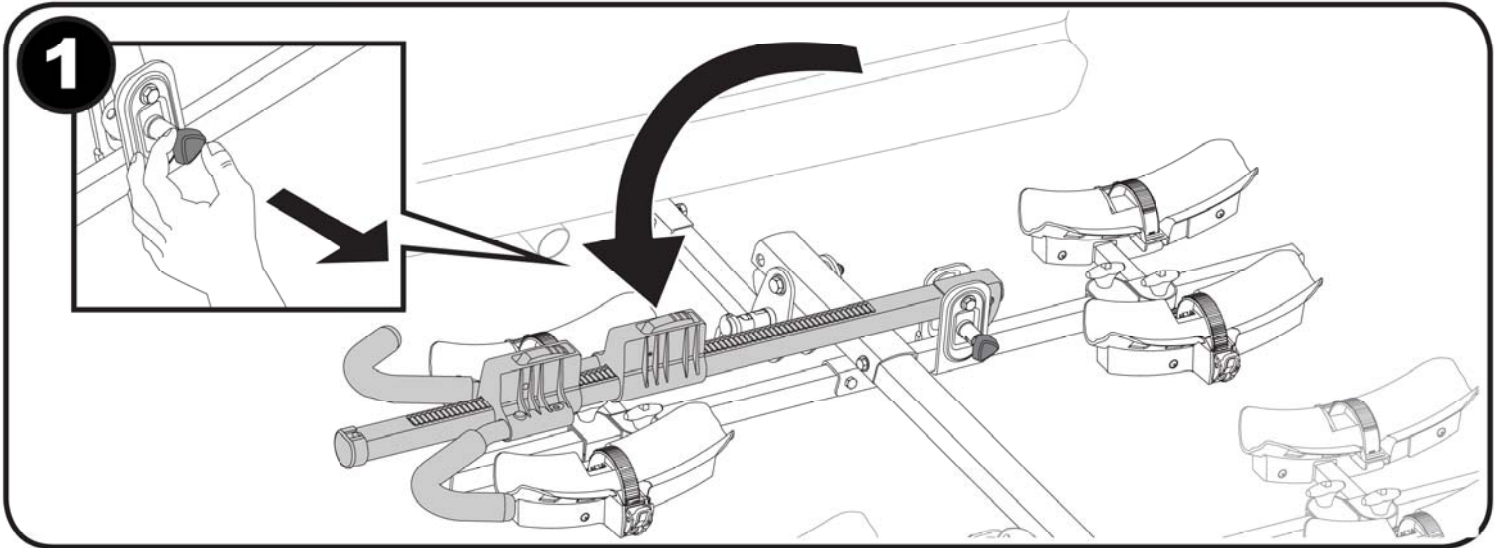

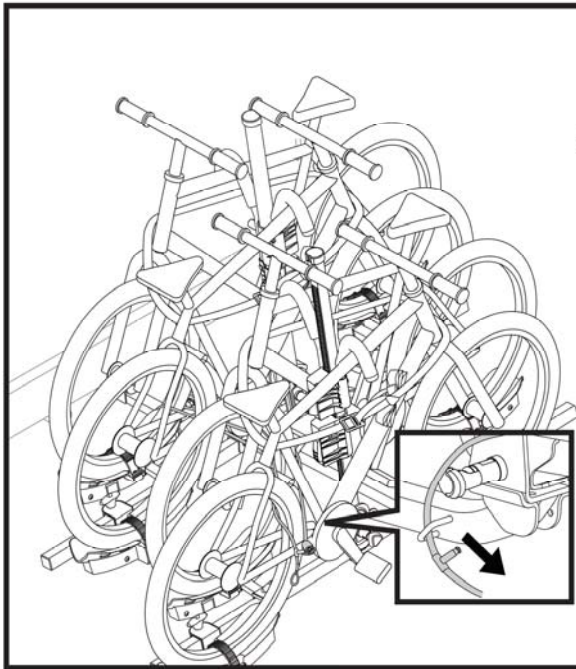

Use this attachment point for a 9FT SKS CABLE Yakima #8007233 (not included) for additional bike security.

Pour mieux sécuriser les vélos, se servir de l'arceau pour enfilez le CÂBLE SKS de 2,7 m (art. n° 8007233, non compris).



Para aumentar la seguridad de las bicicletas, utilice este punto de fijación para pasar el cable 9FT SKS de Yakima #8007233 (no incluido).



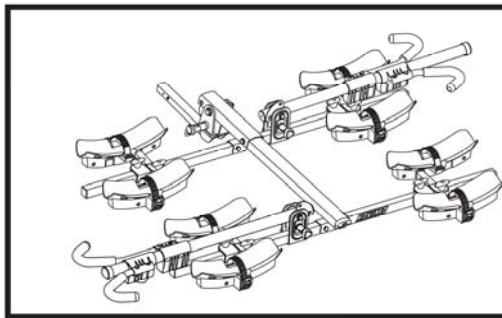

Crack open a cold one with the built in bottle opener.

On peut se servir du décapsuleur incorporé pour en ouvrir une bien froide.

Utilice el destapador de botellas incorporado para abrir una bien fría.

**66 lbs.
(30kg)**

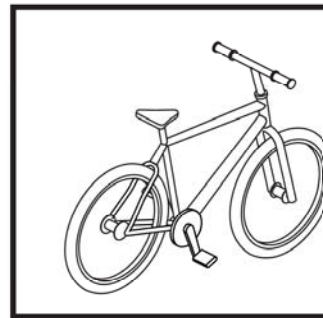
**45 lbs.
(20.5kg)
MAX.**

HITCH RECEIVER	ATTELAGE DU VÉHICULE	RECEPTOR DE ENGANCHE
<p>This product is designed for a hitch receiver, Class II or greater. Some Class I receivers may not accept this product. If you do not know the capabilities of your hitch receiver, consult an automotive professional.</p>	<p>Ce produit est conçu pour un tube d'attelage de classe II ou plus. Certains tubes de classe I peuvent ne pas accepter ce produit. Si l'on ne connaît pas la capacité du tube d'attelage du véhicule, consulter un professionnel du domaine.</p>	<p>Este producto está diseñado para un receptor de enganche Clase II o superior. Es posible que ciertos receptores Clase I no sean compatibles con este producto. Si usted no conoce la capacidad de su receptor de enganche, consulte un profesional en automóviles.</p>

INSTALLATION	INSTALLATION	INSTALACIÓN
<ul style="list-style-type: none"> • Do not install if spare tire causes interference. • Do not install onto trailers, campers, or recreational vehicles. • Remove this rack before entering an automatic car wash, and when not in use. 	<ul style="list-style-type: none"> • Ne pas installer si le pneu de secours fait obstacle. • Ne pas poser ce porte-vélos sur une remorque, une caravane ou un véhicule de plaisance. • Enlever ce support avant d'entrer dans un lave-auto automatique et lorsque le support n'est pas utilisé. 	<ul style="list-style-type: none"> • No se instale, si la llanta de repuesto causa interferencia. • No instale el portabicicletas sobre acoplados, casas rodantes o vehículos recreativos. • Retire este soporte antes de ingresar a un lavado de automóviles automático y cuando no se encuentre en uso.

PERFORM SAFETY CHECKS

- Be sure the hooks are secure over the bike frames.
- Replace wheelstraps if cracked or worn.
- Be sure all hardware is secured according to instructions.
- Do not let bicycle tires rest near vehicle's hot exhaust.
- Verify that bikes are secured to rack.

EFFECTUER DES VÉRIFICATIONS DE SÉCURITÉ.

- Vérifier que les crochets sont bien accrochés sur le cadre des vélos.
- Remplacer les sangles de roue si elles sont usées ou fendues.
- S'assurer que toute la visserie est fixée solidement selon les directives.
- Ne pas laisser les pneus des bicyclettes pendre à proximité des tuyaux d'échappement chauds.
- Vérifier que les vélos sont bien attachés au porte-vélo.

REALICE COMPROBACIONES DE SEGURIDAD

- estén asegurados en los cuadros de las bicicletas.
- Reemplace las correas para ruedas que estén gastadas o deshilachadas.
- Compruebe que todos los accesorios estén colocados firmemente, de acuerdo con las instrucciones.
- No deje que los neumáticos de la bicicleta queden cerca del escape caliente del vehículo.
- Verifique que las bicicletas estén bien aseguradas al soporte.

USE

- Do not drive offroad it could result in damage to your vehicle, hitch receiver, or your bikes.
- Do not transport bicycles with attached baby seats, panniers, wheel covers, full bike covers or motors. It is the user's responsibility to ensure compliance with all federal, state and local laws when using any Yakima product.
- Not for use with tandem, or recumbent bikes.
- Always use security strap when carrying bikes!
- Use caution when entering driveways so that bikes do not contact the ground.
- Drive slowly over speed bumps 5-10mph (8-16 kph) max.
- It is the user's responsibility to ensure compliance with all federal, state and local laws when using any Yakima product.

UTILISATION

- Ne pas conduire hors route : cela risquerait d'endommager le véhicule, l'attelage ou les vélos.
- Ne pas transporter de bicyclettes munies de sièges pour bébé, de housses de roue, de housses pour bicyclette ou de moteurs. C'est à l'utilisateur que revient la responsabilité de respecter la réglementation fédérale, provinciale et locale applicable en utilisant un produit Yakima.
- Ne pas employer pour transporter des tandems ou des bicyclettes à position allongée.
- Toujours installer la sangle de sécurité quand des vélos sont chargés !
- Faire attention en pénétrant dans une entrée que les vélos n'accrochent pas le sol.
- Ralentir en franchissant un ralentisseur : 8 à 16 km/h maximum.
- C'est à l'utilisateur que revient la responsabilité de respecter la réglementation fédérale, provinciale et locale applicable en utilisant un produit Yakima.

USO

- No conduzca fuera de las carreteras porque podría dañar el vehículo, el receptor de enganche o las bicicletas.
- No transporte bicicletas que tengan instalados asientos para bebé, cestas, protectores de rueda, cubrebicicletas o bicicletas con motor. Es responsabilidad del usuario cumplir con todas las leyes federales, estatales y locales cuando utiliza productos Yakima.
- No use este portabicicletas para transportar bicicletas en tandem o plegables.
- ¡Utilice siempre correas de seguridad cuando transporta bicicletas! Tenga cuidado de que las bicicletas no toquen el suelo en la entrada de auto.
- Conduzca lentamente en zonas con badenes, sin superar las 5 a 10 mph (8 a 16 km/h).
- Es responsabilidad del usuario cumplir con todas las leyes federales, estatales y locales cuando utiliza productos Yakima.

IMPORTANT! ¡IMPORTANTE!

Be sure to read all the warnings and warranty information contained in the insert accompanying these instructions!

S'assurer de lire les avertissements et les renseignements sur la garantie figurant sur le feuillet qui accompagne ces instructions !

¡Asegúrese de leer toda la información sobre las advertencias y la garantía que acompañan estas instrucciones!



IMPORTANT LOAD LIMITS • IMPORTANTES LIMITES DE CHARGEMENT • LÍMITES DE PESO

FOURTIMER LIMITED TO 4 BIKES. MAXIMUM BIKE WEIGHT 45 LBS/20.5 KG (TOTAL MAXIMUM LOAD 180LBS/82 KG). MAXIMUM WHEEL BASE 48"/122 CM.

LA CAPACITÉ DU PORTE-VÉLO FOURTIMER SE LIMITE À 4 VÉLOS. CHAQUE VÉLO NE PAS PESER PLUS DE 20,5 KG (45 LB), POUR UN POIDS TOTAL MAXIMAL DE 82 KG (180 LB). EMPATTEMENT MAXIMAL : 122 CM (48 PO).

FOURTIMER SE LIMITA A 4 BICICLETAS. PESO MÁXIMO DE CADA BICICLETA: 45 LBS/20,5 KG (PESO TOTAL MÁXIMO: 180 LBS/82 KG). DIÁMETRO DE RUEDA DE BASE: 48"/122 CM.

**KEEP THESE INSTRUCTIONS!
CONSERVER CES INSTRUCTIONS !
¡CONSERVE ESTAS INSTRUCCIONES!**